

<p>1. (a) =B\$4+C\$4          or =8\$4+B\$4*C\$1          or =C\$2+C\$2*C\$1          or =sum(B\$4:C\$4)          or =C\$2+C\$4</p>	<p>(b) (i) =B5*C2          (ii) =84*C\$1          (iii) 只要某儲存格內的內容有所改變，相應的(有關的) 儲存格會自動重算及改變</p>
	<p>(c) (i) =SUM(C4:C6)          (ii) A3:A6 and C3:C6          or A4:A6 and C4:C6</p>
<p>2. (a) 好處：學生可以          - 在任何時間(不用在指定時間)進修          - 在任何地點(不用回校去)進修          - 按個別進度進修          壞處：- 沒有人與人之間的接觸 human interaction</p>	<p>(b) 1. 密碼最好是較長(6+)，沒有意義，難猜的字符串          2. 定期更改密碼          (c) 聲音 Audio/sound/voice: 示範發音 pronunciation/語言分析 speech analysis          動畫 animation/視像 video: 示範發音時口部動作 mouth movement</p>

3. (a) (i)

M1:  $64 * 1,500 = 96,000$  bytes 字節

M2:  $42 * 1,500 + 30 * 100 = 66,000$  bytes

(ii) no data redundancy 沒數據冗餘 /保持數據完整性 integrity (當更新/增刪時)

(b) (i) master file 主文件: STUDENT2      transaction file 交易: LATE2

(ii) batch 成批

(iii) 把檔案 LATE2 中的每一記錄

設關鍵欄 = SID

從檔案 STUDENT2 中找尋所有符合條件 Key=SID 的記錄

Increment Late by 1 (Late++)

4. (a) (i) 16 or  $2^4$

(ii) No, CPU 只懂機器碼 machine language

(b)  $x = 1000$      $y = 0000/0111$

(c) (i) status register 狀態寄存器 SR

(ii) program counter 程序計數器 PC

(d) Advantage: 寄存器存取資料快

Disadvantage: 寄存器較昂貴

5. (a) lower running cost 運作成本低 / higher speed 速度快 / better quality 質素佳

(b)- program execution 執行應用程式

- I/O device management 管理 I/O 設備

- file management 檔案管理

- utility program 工具程式

- error handling 錯誤管理

- system log 保留系統事件報告

- resource management 系統資源管理 (e.g. memory/file-sharing)

- security 系統保安

(c) The operating system stores print jobs 列印工作管理 in a buffer and prints them in a queue 列印先後次序管理 (first-come, first-served)

(d) Interactive 互動 (real-time 實時 / time-sharing 分時 / multi-user 多用戶)

登記 registration 時, 學生可以重選 re-select

10. (a) trackball 追蹤球(跟蹤球)

touch screen 觸式屏幕(觸屏)

touch pad 觸墊(觸控板/觸摸板)

TrackPoint 定位杆

joystick 操控杆

(b) (i) Smart cards 聰明咭會遺失 / counterfeited 被偽冒 / stolen 失竊

(ii) finger print recognition 指紋識別

voice print recognition 聲紋識別

retina recognition 視網膜識別

(c) (i) withdraw 提款 / deposit 存款 (ii) 較安全 secure

(d) (i) ATM 自動櫃員機

(ii) optical fiber (fibre) 光纖 / twisted pair 雙扭線 / UTP

(iii) 資料會被編碼 (encrypted) 成爲不能解讀的文字(密文)

接收一方會把密文解碼 (decrypted)

(e) 資料會先在區域電腦 district computer 的資料庫 database 內更新

再把同步更新 synchronizing 訊息傳到其他區域電腦

其他區域電腦會逐一更新資料庫

(f) 顧客要費時在 ATM 排隊等待 (loading)

若電腦 C 壞了, 其他 ATM 也不能運作 (reliability)

2004 Paper 1

1.(a) 粗體 **b**, 底線 u, 斜體 *i*, 字體大小 font size , 顏色, 字型  
選取標題文字, 再選文字格式化功能

(b)(i) 使用不當字體, 因此文字未能對齊 align

(ii) Tab 定位點 / 跳位點/ 跳格 / 標記, columns 欄, 文字方塊, 表格 table

(c) Adv:

電郵體積較小 The size of the email is smaller

不開電郵附件 attachment 會較安全 (risk of virus infection)

不用文書處理器 word processor (software)來開啓

上/下傳較快 It is faster to upload/download the email.

Disadv: 格式未能保留

2.(a)(i) modem 調制解調器/調解器/數據機

(ii) communication software / dialup software 通訊軟件/撥號軟件

(b) Network B has lower data transfer rate 傳輸速度較慢

Network B is less secure 較不安全

(c) Employees: 不用到辦公室工作, 節省交通時間及車資 (彈性工作時間)

Employers: 節省辦公室租金,及其他資源

(d)  $10 \times 2^{20} \times 8 \text{ bits} / 60 \text{ seconds}$  (320s & 53.3s) (1.875 MB & 11.25 MB)  
= 1,398,101 bps (or 1.4 Mbps) 需要 1.5 Mbps

3. (a)

Address 1101	Address 1110	Address 1111	Accumulator
1	1	6	0
1	1	6	1
1	1	6	2
2	1	6	2
2	1	5	2
2	1	5	3
2	3	5	3
2	3	4	3
2	3	4	4

(c) 21

(b)	Address 1101	Address 1110	Address 1111	Accumulator
1 <sup>st</sup> pass	2	3	4	4
2 <sup>nd</sup> pass	5	8	2	2
3 <sup>rd</sup> pass	13	21	0	0

4 . (a) Adv.: 不用找贖, 減少盜竊 theft

Disadv : 增加成本(smart card system)

(b)(i) Unit A = Control Unit (CU) · 控制部件

Unit B = Arithmetic and Logic Unit (ALU) 算術及邏輯運算部

Unit B 進行算術及邏輯運算

(ii)  $2^8$  or 256

(iii) ROM is non-volatile 非易失性/非揮發性/非依電性

防止使用者更改操作系統 operating system

(iv) RAM 儲存交易/付款結餘 balance of the transaction / payment

RAM 支援 (讀取 read) 寫入活動 write access

RAM 儲存使用者/學生的程式及數據 program and data (\* RAM is volatile 易失性)

<p>5.(a)(i) A: 0100 0001 (ii) B: 0100 0010</p> <p>(b) (i) bit pattern of p#q: 0100 0000 the character 字符 : @</p>	<p>(ii) 0100 0000      (iii) 1111 1111</p> <p>(c) bit pattern of p#q: 0000 0100 the integer 整數: 4</p>
--	---

10.(a)(i) SID or 學生編號      (ii) 支援前置 0 (leading zero)

(iii) 可節省儲存空間 storage space

可節省數據輸入時間, 減少輸入錯誤; 更改科目名稱不會影響系統內的數據

(b) 可隨時增加更多科目, 容易製作資料 SQL 查詢 queries

(c) (i) 不能免除所有輸入錯誤 (非完整解決方案 Not a complete solution)

輸入程序需時 (需要更多資源)

(ii) Step 1: 刪除不需要的資料 (Name, Sex, Email address).

Step 2: 使用 check-box

Step3 : 把登記表放入 OMR / 光標閱讀機 / 光學標記閱讀器 進行資料掃描及收集

(d) 1. 輸入了不合法資料 (e.g. 科目編號)

2. 漏填一些重要資料 (e.g. 學生編號)

(e) 個人資料保密 (不應公開學生地址及電話) data privacy

安排個別學生檢查自己的個人資料

只顯示 SID, 不顯示學生姓名

1. (a) (i)較適合程序測試/再用/除錯/讀解/編寫/發展/理解

(ii)它可在不同的操作系統上執行。

在不同地方/任何時間它可於連線的電腦上執行。

它只需瀏覽器便可執行。(任何兩項)

(\* 分享資訊、更新資訊)

(b) (i)密碼(通行字)系統/登入系統

電子證書(e-Cert)

SSL

用作分辨用戶的小甜餅 Cookie

只容許某些特定的 IP 接達該應用系統 (以上任何兩項)

(\* 加密、防火牆、電子簽名)

(ii)是。

雖然該應用系統是由 Alex 編寫，他只是公司的一名僱員，該公司才是版權擁有者。明顯地 Betty 侵犯了版權。

(c)

1.將電腦拆開成不同部分，某些部分可循環再用。

2.將電腦捐贈自願團體/有需要人士，減少浪費/防止有害物質污染環境。

3.將電腦給予/賣給適當的回收商，收回一些金錢/減少浪費/

防止有害物質污染環境/以較便宜的價錢售予有需要人士。( \*行動+適當的理由)

2. (a)鍵盤、光碟機 (例如 CD-ROM, CD-RW)、視像卡、網絡卡、無線網絡卡、調解器、USB、IEEE1394 埠、紅外線埠、藍牙、串行埠、並行埠、指標器(觸墊、追蹤球)、ROM (\*滑鼠)

(b) (i)這樣不能有大幅改善。

(ii)他應更新一個擁有較快存取速度(例如 7200 轉)的硬盤。

(c) (i)擁有快取記憶器的 CPU，基於快取記憶器的存取時間較 RAM 的為快，其電腦於運算工作上表現較佳。

(ii)視像 RAM 只是用來暫存大量圖像數據。它減低主機皮板內 RAM 的負擔。

(d)操作系統(或系統軟件)應首先安裝，這是因為它是用作

-管理電腦的硬件及資源，及

-於用戶/其他軟件與電腦之間提供一介面，讓用戶能安裝其他軟件。

其他合理答案包括(並不限於這些項目)

程序執行, I/O 設備管理, 檔案管理, 實用程序, 出錯處理, 系統日誌

資源管理(例如記憶器/檔案分享), 保安管理(控制)登入/列印/硬件(檔案)分享

3. (a) Flow chart

是否,  $G < X$  方塊,  $G > X$  方塊

(b) 2 '勝出'

3 '失敗'

(c) 遊戲是不會停止的/玩家是永不會輸的  
直至該數字正確地被估中

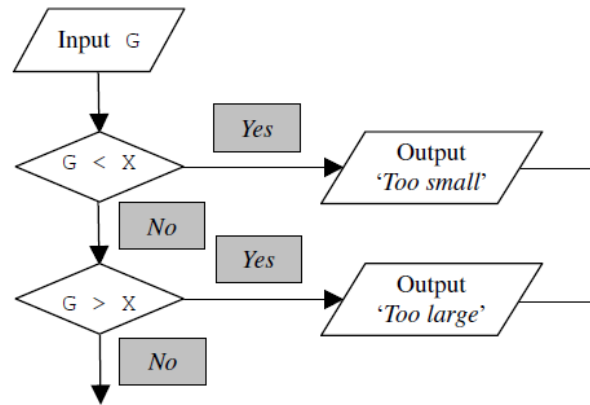

(d) 高級語言: 容易編寫(除錯)、容易明白(解讀)、語言與機器是有關的(任何兩項)  
低級語言: 執行時間較快、編譯較快、可執行程序的較小(任何兩項)

(e) (i) 她所用的操作系統(平台)與小強所用的是不同/缺乏所需的檔案庫

(ii) 她沒有一個合適的編譯程序將 VB 程序編譯出來。編譯/缺乏所需的檔案庫

4. (a) (i) 他們可利用視象會議作討論之用。

(ii) 他們可利用電郵來交換設計。

(b) 可靠性、速度/頻寬、科技(例如 ADSL)、頻寬分享、固定 IP/動態 IP (\*光纖/銅線)

(c) 爲了防止黑客/駭客入侵或未經授權存取(或其他如特洛伊木馬的入侵方法)

安裝防火牆/通行字系統/加密/數碼証書

爲了防止感染病毒/蠶食病毒(worm)

安裝防感染病毒軟件/不開啓不明來歷電郵/掃描所有接收的電郵

爲了防止感染暗中偵察軟件(Spyware)

安裝防暗中偵察軟件(anti-Spyware) (\*備份)

(d) 不正確路徑 - 以相對路徑來找出該影像檔

不正確檔案格式 - 利用圖像檔案格式, 例如 jpg 或 gif。

不正確超連結碼 - 將"img src"改爲"a href"。

5. (a) 輸入數據(AVE): 學生的不同學科的分數

(可接受: 學生的分數/學生們的分數)

輸出資料(AVE): 該學生的平均分

輸入數據(ORDER): 某班別的學生及其平均分

輸出資料(ORDER): 學生姓名按他們的平均分降序排列(或位置/學生次序)

(可接受: 已排列的學生分數)

(b) 備份、列印輸出、圖像

搜尋/分數查詢(例如計算最大、最小分數或分數範圍)

(c) 7200

(d) 該系統未能分辨兩名來自同一班別而又同名同姓的學生。

解決方法: 加插一字段, 例如學生號碼, 對於每名學生都是不同的。

優點: 容易學習/使用

缺點: 輸入速度慢/認字較差/多花時間

2006 卷一乙部

(a) (i) 他們可於不同時段通訊。/這是較為便宜。(免費)

/可在通訊過程中傳遞檔案

(ii) 可直接即時傳遞語音信息(交談式)

(iii) 互聯網電話(IP 電話) / 視像會議 / 新聞組 / 交談室, 聊天室 / 電子布告板 / 討論區 / 網誌 / 即時通訊 / 留言板 / BBS / Telnet

(b) (i) 它防止在數據傳輸過程中過大的電郵佔用網絡的帶寬。/網絡擠迫

(ii) 描述壓縮的應用(zip) / 分裂檔案 / ftp (透過互聯網上載及下載檔案) / 即時通訊

(c) (i) 搜尋器以一組準則指數排列連結,

而小明所需連結的排名較後 (其他合理答案: 描述如何排列連結)

(ii) 輸入有關的關鍵字 / 特定的名稱 (例如「電腦」/「電腦網絡」)

(d) (i) 數字沒有排成直線。(空格問題)

(ii) 採用表格(HTML) / 採用「空格」碼(&nbsp;)

/ 採用預先格式標記(<pre></pre>) (\*表單)

2. (a) (i) A

(ii) 將數字輸入電腦時較快 / 更準確

(iii) 學生註冊號碼(學生或學校資料)

(iv) 在圖書館系統內將標籤列印在圖書證 / 圖書上 (工作)

(b) (i) BIG5 是於繁體字編碼中使用。

GB 是於簡體字編碼中使用。

(ii) 是可以的。ASCII 碼已併入 BIG5 碼內,

BIG5 碼是以 ASCII 碼表示字母數字字符的

BIG5 可以「全形」表示字母數字字符

摘要紀錄	
個人資料:	
姓名_____	班別_____
課外活動:	
體育_____	
音樂_____	
其他_____	

(c) 恰當的分行(「個人資料」及「課外活動」要開新行)  
將「姓名」及「班別」安置恰當(例如「班別」不可長過「姓名」)  
將「體育」、「音樂」及「其他」安置恰當  
例子：

(d) (i) 郵件合併 (ii) 報告製作 (或描述此功能)

3. (a) 可攜性，可移植性(大小/重量/用料) / 升級，保安  
(b) 電腦 B 的運算能力較高 (CPU 較快\*) 較大儲存容量  
電腦 A 的數據傳送速率較高。

(c) (i) 並行埠的數據傳送速率不夠高  
(ii) USB / IEEE1394 (火線/Sony i-Link)  
(iii) 讀取數據的數據傳送速率 / 在 CD-R (CD-RW) 寫入數據的數據傳送速率

(d) (i) 消耗較少能源 / 有害物質  
(ii) 沒有/較低輻射(眼睛過勞)  
(e) 椅子設有扶手 (輪/轆/把手\*)  
可調校高度  
椅子設有五隻腳  
有扶手、手靠/靠背/護墊、觀墊

4(a)(i)  $X > 32$  及 C 是 OFF  
 $X < 20$  及 H 是 OFF

(ii)  $X \leq 28$  對應 關掉 C  
 $X \geq 24$  對應 關掉 H  
是,否及全對

非必要  
不正確：及 C/H 已關閉

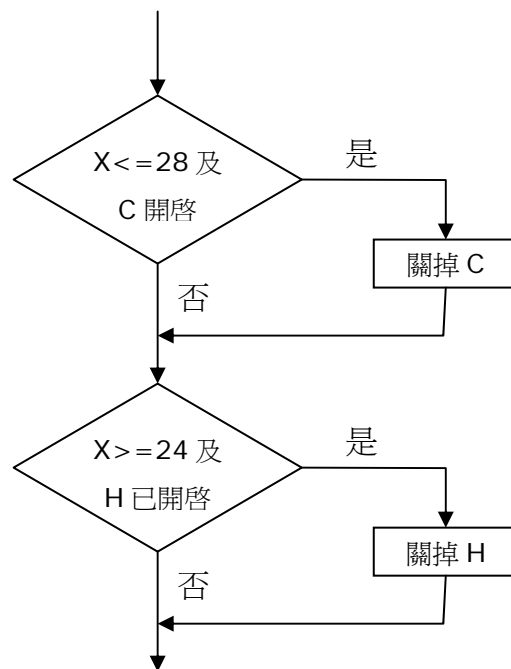

(b) (i) 它控制硬件較佳。 / 它可直接控制硬件。 / 執行檔案較小。(機器程序)  
(ii) 較易閱讀/較易編寫。

5. (a) RED/GREEN 需一個位元  
秒鐘的數字需七個位元( $2^7 = 128$ )  
(b) 在每一個控制信號加上一個奇偶檢驗位/奇偶性數位  
(奇/偶數校驗; 奇偶檢測) / 重覆傳送數據，檢查數據一致性



- (c) (i) 程式/程序除錯/測試  
(ii) 它確保程式/系統沒有錯誤/能滿足需要 (找出及修改錯處)  
(iii) 測試數據/結果/紀錄

(d) (i) 專用網絡可能已連接互聯網，防火牆可阻止黑客入侵  
該網絡為虛擬私有網絡/虛擬專用網絡，防火牆可阻止黑客入侵  
/防火牆在某一專用電腦上安裝，它可阻止黑客透過相同網絡的電腦入侵

(ii) 指紋(模)/掌紋/虹膜/瞳孔/話音/視網膜/臉容/耳朵識別(辨認)  
/電子證書/數位簽名/個人資料問題/聰明卡(香港身分證)(聲音 x)

2007 卷一 (乙部)

1. (a) (i) X 它可燒錄 DVD (DVD-RW 光碟機)  
(ii) Y 屏幕較大 (19"LCD 顯示屏)/ 存取速率較快 (7200rpm) / NIC (網絡接達較穩定)  
(iii) X CPU 效能較高 / 較多 RAM

- (b) (i) 在學校數據庫系統 (電腦) 內，可能已儲存了學生的個人資料。  
(ii) 優點：縮短輸入數據時間 / 節省儲存空間  
缺點：編碼對用戶來說沒有意義  
(iii) 參與活動數數 / 參加學會總數 / 每個學會參與活動總數 (任何兩項)  
(其他與現有數據所得出的總結性資料相關的合理答案)

2. (a) 每枝有正確方向的箭頭得 1 分

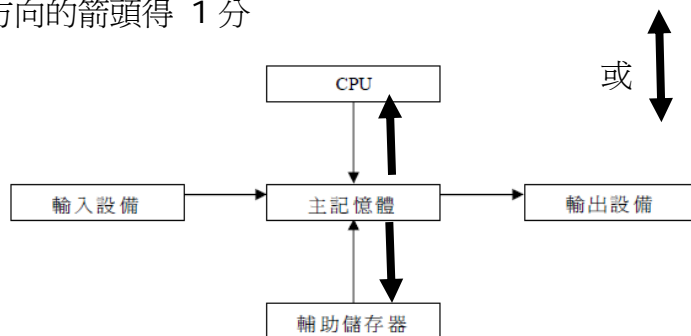

(b) 在各部件內加入話音描述，當滑鼠指示標移至某一部件上，有關話音便會播放。  
可行方法 / 合理描述

(c) 建立備份 自動登出 / 以密碼保護檔案 / 以密碼暫時將電腦鎖上 (任何兩項)  
(其他與學校電腦系統相關的合理答案)

(d) (i) 跨平台 / 沒有該類演示軟件 / 採用瀏覽器 (方便) 檔案大小較小 / 開啓較快  
(ii) 他們利用了不同種類瀏覽器觀看 (例如 IE、FireFox、Opera、Safari、Chrome) / 他們的顯示器的顯示設定不同。 / 沒有適合的插件(附加元件) / 採用了錯誤的編號 (例如: Big5/GB)

3. (a) 兒童很容易透過互聯網接觸色情資訊。(互聯網的流行程度)  
 (b) 兒童可能偷偷拿取父母的信用卡來接達這些網站。(其他合理答案)  
 (c) (i) 安裝過濾軟件。陪同孩子瀏覽互聯網。修改瀏覽器設定，封鎖 / 限制接達網站。監察 / 記錄孩子所瀏覽的網站。(其他合理答案)  
 (ii) 接收附有色情內容的電郵。從一些跳出視窗下載。從對等軟件下載色情資訊。從即時信息軟件 (例如 ICQ、MSN) 接收色情資訊。(其他合理答案)

- (d) (i) 垃圾郵件 / 宣傳郵件 / 濫發郵件 / 網路釣魚  
 (ii) 由一些電郵網站提供。(其他合理答案) (網路釣魚)  
 (iii) 妨礙用戶正常使用互聯網。促進商業活動。(其他合理答案)

4. (a) 顏色, 解像度 (dpi), 列印質量, 紙張類型, (其他合理答案)

(b) (i) & 使用掃描器掃描報告,

(ii) 並利用光符識別 (OCR) 軟件將影像轉化為文字。

因為 OCR 軟件在光符識別過程中不保證沒有瑕疵, 需要事後用人手更正錯處。

(iii) 在傳送前將檔案加密。 / 建構一個虛擬私有網絡 (VPN) 來傳送。

(c) (i) 書本資料搜尋 最暢銷書本排行榜 (其他合理答案)

(ii) 否。存取數據庫資料需使用其他語言 / 數據庫語言 / (例如 jsp/asp/php)。

(iii) 在網域名稱系統 (DNS) 內有一記錄, 將網域名稱連繫至 IP 地址。

5. (a) 0

(b) (i) 步驟 4  $N < 10$

步驟 5 輸入項目分數 (輸入 S)

步驟 8 賦值 (SUM/10) 予 AVE

步驟 9 輸出 AVE

(ii) 由程式編寫員 / 家健測試 (程式測試) 及用戶測試 ((UAT) 或單元 / 功能 / 系統 / 綜合 / 驗收 (UAT) 測試

MC

2003 A*BCA BCBDA CADCD DCDA DCDD B AACAB DDABA BCCBC CCDAC BBCDA	2004 ADADC BBCBC CBACC DADBC DAAAC ADDCA CDBAB AACAB BBCDB DBCDB	2005 DAAAB BCBCD CABBD DCACC BCBDA BDCAA DADBB BCACC	2006 D*ADB DBADC ACAAD ABCBB DAACB DCABD CABBC DBCAC	2007 CBDBB BBDDA CDCBC DCAAA CBACC DADAB BAABD DBCAB
---	---	--	--	--

- (c) 輸入 / 輸出框在「輸出 AVE」之下正確  
判定框 (是、否) 正確  
「是」線正確  
「否」線與「結束」框正確

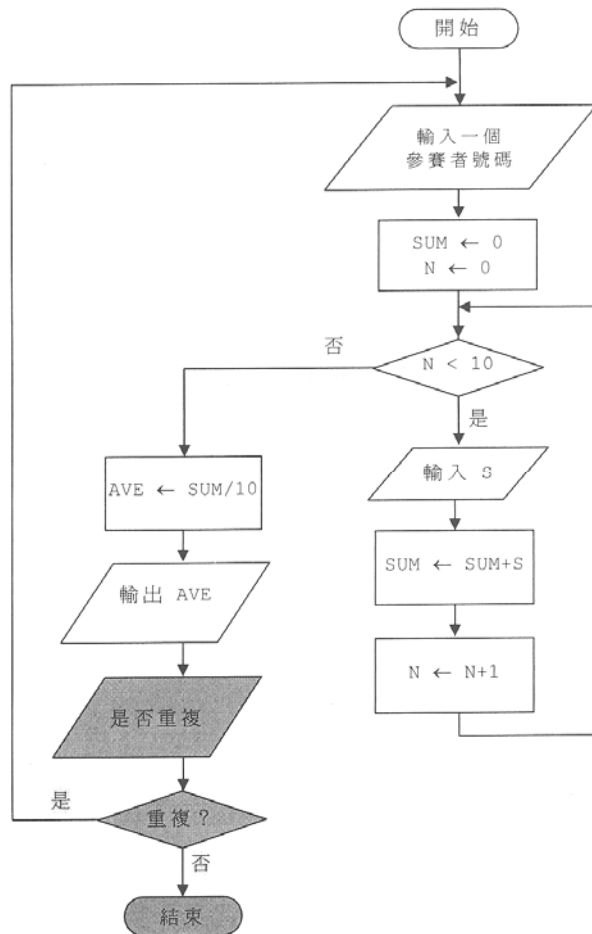
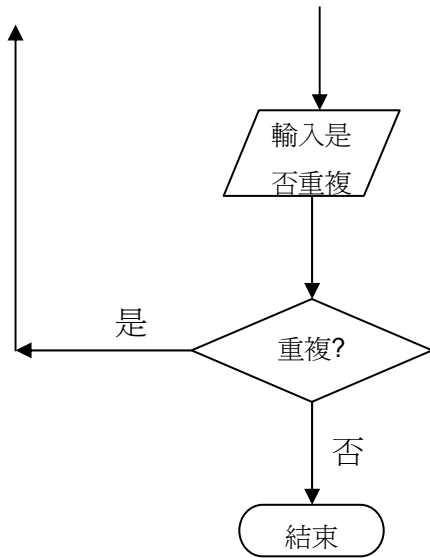

2008 當題目要求一特定數量的理由或例子時，若考生寫多於所需要的，多出的答案將不獲給分。例如某題目要求兩個例子而考生卻給了三個，只有當兩個答案才會審閱。

卷一乙部

- 1.(a) (i) 他們修改了瀏覽器 / 防火牆的設定，限制瀏覽這個網站。  
(ii) 禁止志強瀏覽不雅網站。  
(b) 獲取政府資訊 / 預言了足球場 / 使用圖書館服務  
向政府部門回鎖意見 / 下載表格 / 申請護照 /  
向政府部門查詢資料 / 登記選民

- (c) 可即將傳送信息。(比電郵快) / 可進行視象會議 / 容許傳送較大的檔案。  
(d) (i) 將圖像 (photo1.jpg) 的闊度修正為 200 個像素 (點陣)。  
(ii) 當圖像在不同屏幕解像度的電腦上顯示，統一其大小 (闊度)。  
(iii) 建構超連結至 info.html / 按下 'Information' 便可瀏覽 info.html  
(e) 其他互聯網用戶，可能在其瀏覽器上沒有安裝此字型類別，顯示出來的文字可會失真。

2. (a) 電腦 A 的用戶可使用此打印機。用戶可分享檔案。(分享軟件 / 通訊)

(b) 當電腦 B 關閉時，電腦 A 仍可使用此打印機。

/ 就算電腦 A 正使用打印機，也不會佔用電腦 B 較多資源。

× 此電腦 A 和電腦 B 均可使用打印機。

(c) 它能識別紀錄。 / 沒有相同的員工號碼。✓ 不同號碼

(ii) 找出「聘用日期」的最小值 / 將「聘用日期」排序，並找出最小值

× 找出最小值 / 排序

(d) (i) 性別或年齡分佈 / 服務超過十年的員工數目

✓ 最年青 / 最年長的員工

(任何與姓名、員工號碼、性別、聘用日期或出生日期有關和有意思的資料)

× 年齡 / 性別 / 年齡超過 60 歲

(ii) 在數據庫軟件內建構查詢，並複製其結果。

✓ 在數據庫軟件中選擇數據 / 搜尋數據 / 獲取數據

× 在數據庫軟件中排列數據 / 收集數據 / 整理數據

在試算表軟件內貼上結果，並建構一圖表。

在演示軟件內複製及貼上此圖表，製作一演示 × 演示所有資料

3.(a)

對銀行的好處：(成本 / 人力資源)

✓ 提供 24 小時服務

× 吸引顧客 / 更多顧客 / 減少銀行的工作量

對顧客的好處：(時間 / 地點)

× 方便

對銀行的限制：(人與人之間互動 / 顧客群有限)

✓ 確認用戶

× 黑客 / 防火牆 / 保安 / 硬件成本

對顧客的限制：(缺乏電腦 / 電腦技能 / 功能有限)

× 國人資料 / 保安 / 虛假網站

(b) 用戶界面(例如「較大的字體」)

簡易的選單(例如快速鍵；設計選取功能時採用較少選單層數)

(c) (i) 木馬程式 / 間諜程式 / 惡意軟件 / 黑客軟件(電腦病毒、廣告軟件×)

(ii) 不要在公共電腦上使用這項服務 / 不要執行不知名的程式(其他合理答案)

(d) 沒有鍵盤一減低輸入錯誤的機會。

採用星號一加強保安 / 其他人不能讀取密碼。

使用滑鼠按下數字一幫助加強保安

- (e) 在屏幕提供字母，增加密碼的組合。 / 更改數字鍵盤中數字的次序，使別人不容易估出密碼。 / 建構一個計時器，限制使用時段。 / 自動登出 / 限制登入失敗的次數。 / 輸入其他個人資料（例如出生日期）（其他合理答案）

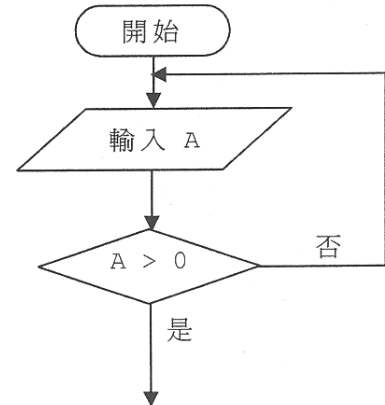

4. (a) (i) (1) 15 (2) 25

(ii) 找出兩個輸入數值中最大的一個。

(b) (i) 邏輯錯誤（轉錄錯誤 ✘）

(ii) 這個錯誤可在測試步驟中檢測得到。

在測試時會產生未能預知的輸出，可推算出程式內有錯誤。

(c) 1 附有箭號的判定框 2 內容 (A>0, A<=0, A 是正數) 3 是、否

(d)	手冊	閱讀者
(1)	用戶手冊/用戶指南/指令手冊	用戶/顧客
(2)	程式(技術)手冊/系統文件	程式編寫員/項目經理/小明 /小玲

5. (a) (i) (1) Q (2) S

(ii) 儲存數據（存貯 / 記憶體）

(iii) RAM 是易失性的，而硬碟是非易失性的。

(iv) CPU、網絡卡、I/O 控制卡、視像卡、音效卡、TV 接收卡（其他合理答案）

(b) (i) 自動更新（儲存）功能

(ii) 文字處理器在編輯過程中 / 每一段短時間過後自動儲存文件。

2009 卷一（乙部）

1. (a) 將它分割成多個檔案，方便觀看各視像部分。 / 利用串流傳輸減少等候時間。將此檔案轉變成一個較小的檔案（低解像度/低幀速率/不同檔案格式），以減低負荷。將此檔案轉變成不同檔案格式，可以不同媒體播放器觀看（軟件）。

(b) (i) wave

(ii)	優點：	缺點：
Wave / WAV / PCM / LPCM	音質較佳（無損音壓縮）/可編輯	檔案大（沒有壓縮）
OGG	不收軟件專利限制	並不普及（有些音頻播放器是不支援此格式的）
AAC	音質佳，透明性高/壓縮效率高	
WMA	可加密（DRM）	只可以個別播放器觀看（DRM）

(c) 運算能力/互聯網連接/顯示卡的描述

(d) 擁有權/使用（觀看）限制/發行權

2. (a) (i) 即時處理程序的描述

(ii) 收集各批次的描述

(b) 掃描及 OCR 的描述

(c) 共享資料較佳 / 節省辦公室空間/成本 / 提升生產力(搜尋時間)

(d) (i) 日期 / 文件總數

(ii) 教學助理的用戶名稱(用戶 ID)、硬件 ID、學科編號、班級/程度/年份、負責教師

(iii) 將它轉交回收筒/使用紙張未用的背頁/撕毀紙張

3. (a) 硬碟 (較大的緩衝區/較快的存取速率)

互聯網連接的頻寬 / CPU / RAM / 數據機 / 軟件(例如：檔案伺服器、ftP) + 解說

(b) 便宜/免費 / 屏幕大小(解像度/清晰的影像) / 同時可供使用的人數  
特別功能，並附以例子

(c) (i) 它是一個超連結，讓用戶下載/觀看視像

(ii) 這是視乎相片的大小(寬度) 和屏幕的大小。 / 相片會連續展示(相片間沒有分行)。

(iii) 將六幀相片壓縮成爲一個檔案 (photo.zip)

並建構一個可下載此壓縮檔的超連結。 <a href="photo.zip">相片</a>

另一可行方案：

利用圖像處理軟件將六幀相片結集成一幀相片("photo.jpg")，  
更新後的 HTML 代碼是 



4. (a) 是 B <- B-A (見下圖)

否, 是, 否

(b) (i) 無限循環/不停地運行

(ii) 檢查輸入後的整數(檢查),

若輸入了一個負數，便返回輸入步驟(行動)。

(c) (i) 一句高階語言語句，可代表多句低階語言語句(程式較短)。 / 較易編寫及

(ii) 可在不同操作系統/機器上運行(與機器無關)。

(d) (i) 它是程式編碼的描述/解說，或是此程式的額外資訊

(ii) 否

(iii) 開發人員較容易閱讀及追蹤程式。(溝通/測試/檢測編碼)

(a) (i) 網絡界面卡(NIC) / LAN 卡

(ii) 可以，交換器促進電腦間的檔案共享/打印機共享/通訊

(b) 採用兩個(或以上)交換器  
 連接交換器至路由器/交換器  
 一個可行的方案

(c) 優點：  
 硬件成本便宜/網絡連接免費/移動性高

缺點：  
 此連接的數據傳輸速率可能很慢  
 未能中央監控及管制網絡活動。(保安度低)  
 有一些連接埠被封鎖。  
 接達時段受到限制。  
 連接不穩定/可靠性低

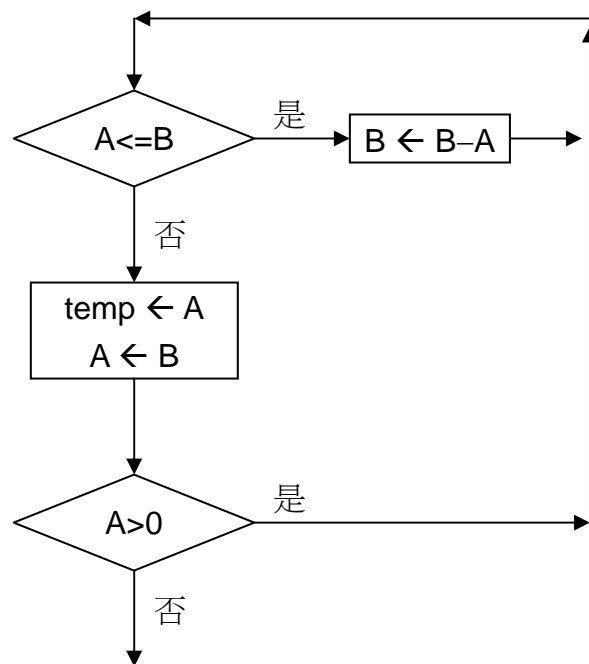

2010 卷一 (乙部)

1. (a) (i) 它記錄了用戶名稱及密碼，以便下次登入時使用

(ii) 用來鑑定身份的附加問題及答案

驗證碼(可用肉眼分辨的歪曲像內的文字) 「動態密碼鎖」 / SMS / 電子證書

<p>(b) (i) el.org.hk                  (ii) http://www.el.org.hk/login.html                  (c) [兩個網上協作學習/學習活動的例子]                  貼上一道提問，尋求其他同學幫助。                  開展一個學習小組，研習某一主題。</p>	<p>(d) 使用關鍵字。                  使用引號來包含完整字句                  刪除非必要量詞如「一個」，加快搜尋速度。                  採用「-」號，使搜尋結果不包含某關鍵字的項目。</p>
<p>(e) (i) 改變網頁的背景顏色(淡綠色)</p>	<p>(ii) 255                  (iii) 採用此顏色的英文名(green)</p>
<p>2. (a) (i) 7                  (ii) 一星期內最高的日降雨量                  (b) 除錯、測試、文件編製、使用者培訓                  (c) 除錯/支援更多操作系統/更方便用戶使用/附加功能/實施效能更佳</p>	<p>(d) k=0? 是 N=N+1                  否                  i=7? 否 i=i+1                  是</p>

3. (a) (i) 毋需安裝(沒有指定電腦)/毋需維修(更新)

方便小組工作(數據分享)/減少自己電腦所需硬碟空間

(ii) 使用應用軟件時，可因中斷連線而損失數據/

因低數據傳輸速率而表現欠佳/

他的數據有較多曝光機會，而引發的數據保安問題/ 瀏覽器設定/

依賴第三方(服務供應商)/ 強逼性廣告

- (b) (i)視像大小、音量控制、時間線、下一節、重播、聲道  
(ii)它減少儲存空間。

圖像的解像度，較投影機的輸出解像度為高，  
使這張非常高質素的圖像，未能提升觀賞效果。  
提取此檔案的速度加快

- (iii)優點：PDF 是便攜式的文件，  
他的朋友可在不同的「操作系統」開啓此演示檔 / 頁面格式及設定均是固定的，方便列印。  
缺點：未能保留一些過渡 / 動畫效果。

- (c)從技術角度比較設計，並附以辯解及評論：(例如：設計 2)

文字 文字較大，容易閱讀。  
視像 視像較大，提升觀賞效果  
圖像 該圖像的「寬高比」不正常，有些資料遺失了  
頁面 較少空白位置，可有效運用顯示範圍。

- 4.(a) 列印出來的資料不能持久(受熱力及其他環境因素所影響)。(質量)  
可提供的顏色有限。(色調的質量)  
需要特別的紙張(熱感紙/熱敏紙)。  
熱感紙是較為昂貴的

- (b) 數據傳輸速率/界面/電源供應/體積/快取記憶體

- (c) (i)雙扭線，UTP cat 5/5e6/6a 類雙扭線 (ii)否

- (iii)採用相同的協定(例如 TCP/IP)

- (iv)把將會分享的檔案，存放在某一文件夾(組織)，並開啓其分享權限(設定)。

- (d)移除分割/病毒掃描/維持檔案結構/檔案備份/刪除過時、舊檔案

5. (a) (應用+恰當描述)

利用電郵討論產品設計 / 製作進程  
電子公司利用網頁展示及描述它的產品，  
讓海外買家訂購電子零件，並附上詳細資料。

- (b) 政府：為市民提供 IT 設施。(推廣使用 IT / IT 教育)

市民：低端 IT 人士，應增進其 IT 知識。(自助)/

高端 IT 人士，應幫助其他人學習 IT 知識。(助人)。

- (c) [正確例子(外判市場)+恰當描述]

成批處理：收集問卷，輸入數據，及進行數據分析。

實時處理：在支援站/ 資訊中心內，操作員解答電話查詢。